

Manomètre à tube manométrique, alliage de cuivre Boîtier acier inox, remplissage de liquide, diam. 50, 63 et 100 Type 213.53

Fiche technique WIKA PM 02.12



pour plus d'agréments,
voir page 3

Applications

- Pour les points de mesure avec charges dynamiques et fortes vibrations
- Pour fluides gazeux et liquides, non visqueux, non cristallins et n'attaquant pas les pièces en alliage de cuivre
- Systèmes hydrauliques
- Compresseurs, construction navale

Particularités

- Résistant aux vibrations et aux chocs
- Exécution spécialement robuste
- Agrément pour la construction navale
- Etendues de mesure jusqu'à 0 ... 1.000 bar



Manomètre à tube manométrique, type 213.53.100,
raccord vertical

Description

Le manomètre à tube manométrique rempli de liquide type 213.53 est conçu avec un boîtier en acier inox et des parties en contact avec le fluide en alliage de cuivre.

Le type 213.53 respecte les exigences de la norme industrielle internationale EN 837-1 pour les manomètres à tube manométrique.

Grâce au remplissage de liquide dans le boîtier, l'élément de mesure et le mouvement sont amortis efficacement. Ainsi, ces instruments conviennent tout particulièrement aux points de mesure avec de hautes contraintes dynamiques, telles que des cycles de charge rapides ou des vibrations.

Les boîtiers du type 213.53 sont disponibles en diamètres 50, 63 et 100 mm et ont un indice de protection de IP65. Avec une précision jusqu'à la classe 1,0, ce manomètre convient pour une large gamme d'applications dans l'industrie.

Pour une installation sur des panneaux de contrôle, les manomètres avec un raccord process arrière peuvent être équipés d'une collerette arrière ou d'une lunette à profil triangulaire et d'une potence de fixation.

Spécifications

Conception

EN 837-1

Diamètre en mm

50, 63, 100

Classe de précision

Diam. 50, 63 : 1,6

Diam. 100 : 1,0

Etendues de mesure

Diam. 50 : 0 ... 1 à 0 ... 1.000 bar

Diam. 63, 100 : 0 ... 0,6 à 0 ... 1.000 bar

Plages d' utilisation

Diam. 50, 63 : Charge statique : Valeur pleine échelle
Charge dynamique : 3/4 x valeur pleine échelle
Momentanément : 2/3 x valeur pleine échelle
Diam. 100 : Charge statique : Valeur pleine échelle
Charge dynamique : 0,9 x valeur pleine échelle
Momentanément : 1,3 x valeur pleine échelle

Température admissible

Ambiante : -20 ... +60 °C

Fluide : +60 °C maximum

Effet de la température

Erreur d'affichage en cas de divergence de la température normale de +20 °C sur l'organe moteur : max. $\pm 0,4 \% / 10 \text{ K}$ de l'étendue

Indice de protection selon CEI/EN 60529

IP65

Raccord process

Alliage de cuivre

Vertical ou arrière

Diam. 50, 63 : G 1/4 B (mâle), SW 14

Diam. 100 : G 1/2 B (mâle), SW 22

Elément de mesure

Diam. 50 :

Alliage de cuivre, type C ou type hélicoïdal

Diam. 63 :

≤ 400 bar : slliage de cuivre, type C ou type hélicoïdal

> 400 bar : ≥ 400 bar : acier inox 316L, type hélicoïdal

Diam. 100 :

< 100 bar : alliage de cuivre, type C

≥ 100 bar : acier inox 316L, de forme hélicoïdale

Mouvement

Alliage de cuivre

Cadran

Diam. 50, 63 : Plastique ABS, blanc, avec butée d'aiguille

Diam. 100 : Aluminium, blanc, inscriptions en caractères noirs

Aiguille

Diam. 50, 63 : Plastique, noir

Diam. 100 : Aluminium, noir

Boîtier

Acier inox, finition naturelle

Joint d'étanchéité pour raccord process avec joint torique
Avec toutes les étendues de mesure, le bouchon de remplissage peut être mis à l'atmosphère pour une compensation interne en pression.

Position de l'évent de sécurité

Diam. 50 : Dos du boîtier, à 12 heures

Diam. 63, 100 : Circonférence du boîtier, à 12 heures

Voyant

Plastique, transparent

Joint

Lunette triangulaire sertie, acier inox, finition brillante







Liquide de remplissage

Glycérine

Options

- Autre raccord process
- Joints d'étanchéité (type 910.17, voir fiche technique AC 09.08)
- Système de mesure et mouvement en acier inox (type 233.53)
- Diam. 100 : réglage du point zéro (à l'avant)
- Pour température de fluide augmentée soudure à l'étain
 - Diam. 50, 63 : 100 °C
 - Diam. 100 : 150 °C
- Plage de température ambiante étendue -40 ... +60 °C avec remplissage à l'huile de silicone
- Collerette avant, acier inox, pour raccord arrière
- Collerette arrière, acier inox (seulement diam. 63, 100)
- Etrier de fixation, pour raccord arrière

Agréments

Logo	Description	Pays
	Déclaration de conformité UE Directive relative aux équipements sous pression PS > 200 bar, module A, accessoire sous pression	Union européenne
	GOST (option) Métrologie	Russie
	KazInMetr (option) Métrologie	Kazakhstan
-	MTSCHS (en option) Autorisation pour la mise en service	Kazakhstan
	BelGIM (option) Métrologie	Biélorussie
	UkrSEPRO (option) Métrologie	Ukraine
	Uzstandard (option) Métrologie	Ouzbékistan
-	CPA Métrologie	Chine
	GL Bateaux, construction navale (par exemple offshore)	International
-	CRN Sécurité (par exemple sécurité électrique, surpression, ...)	Canada

Certificats (option)

- Rapport de test 2.2 selon EN 10204 (par exemple fabrication conformément aux règles de l'art, certification des matériaux, précision d'indication)
- Certificat d'inspection 3.1 selon EN 10204 (par exemple pour la matière des parties en contact avec le fluide, pour la précision d'indication)

Agréments et certificats, voir site web

Dimensions en mm

Version standard

Raccord vertical

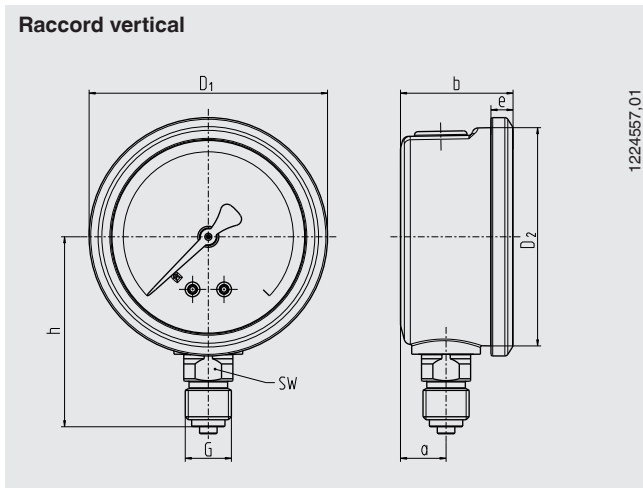

Diam. 50, 63, raccord arrière centré

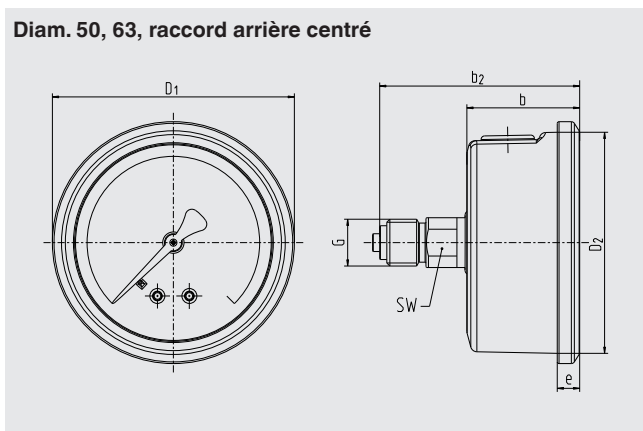

Diam. 100, raccord arrière excentré

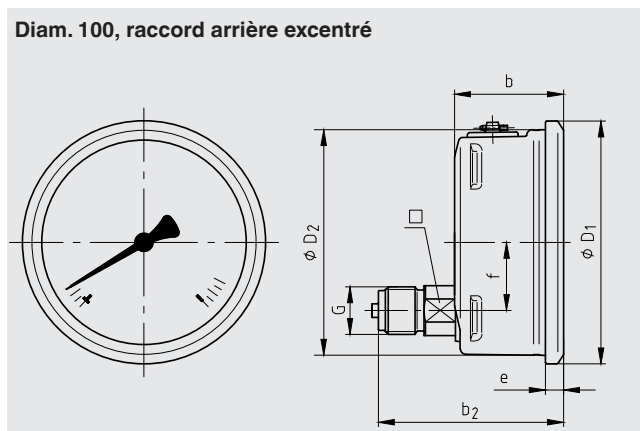

Diam.	Dimensions en mm										Poids en kg
	a	b ±0,5	b2 ±0,5	D1	D2	e	f	G	h ±1	SW	
50	12	30	55	55	50	5,5	-	G ¼ B	48	14	0,15
63	13	32	56	68	62	6,5	-	G ¼ B	54	14	0,21
100	15,5	48	81,5	107	100	8	30	G ½ B	87	22	0,80

Raccord standard avec filetage et étanchéité selon EN 837-1 / 7.3

Informations de commande

Type / Diamètre / Etendue de mesure / Raccord process / Position du raccord / Options

© 09/2008 WIKA Alexander Wiegand SE & Co. KG, tous droits réservés.
 Les spécifications mentionnées ci-dessus correspondent à l'état actuel de la technologie au moment de l'édition du document.
 Nous nous réservons le droit de modifier les spécifications et matériaux.



WIKAL Instruments s.a.r.l.
 95220 Herblay/France
 Tel. 0 820 951010 (0,15 €/min)
 Tel. +33 1 787049-46
 Fax 0 891 035891 (0,35 €/min)
 info@wika.fr
 www.wika.fr